

CU2G - Cuve grès 15x30 cm

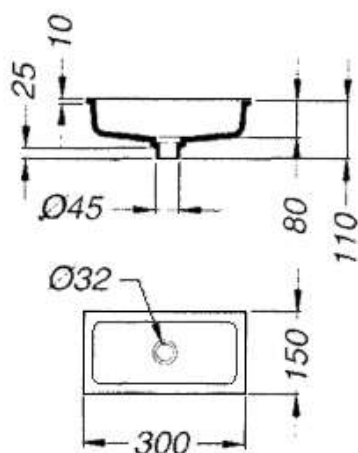

Description produit

Cuve céramique blanche 15X30 à encastrer bords à bords. Cuve sans trop-plein, avec tubulures de sortie. Fournie avec une grille. Poids environ 1,5Kg. Caractéristiques : épaisseur de l'émail : 1 à 1.2mm, porosité de la surface nulle, résistance à l'abrasion, résistance au charge 180Kg, résistance aux acides les plus agressifs, résistance aux chocs thermiques, résistance aux alcalins à chaud. Accessoires conseillés : bonde UC3P, siphon SS3440 ou SV3440 de marque Saniserap. Garantie 3 ans.



Caractéristiques détaillées

Marque	FirstLabo
Garantie	3 ans contre tout vice de fabrication
Largeur (mm)	150
Longueur (mm)	300
Raccordement	Union de raccordement UC3P

Réf : FTE CU2G 2022-2

